

REVONIA OPEN

RELAX/FOCUS

TUOTESIVU



ERILAINEN TALO –
TEHTY SUKUPOLVILLE ASUTTAVAKSI



www.revonia.fi/prefab

Huoltovapaa elämäsi alkaa tästä

Uudenlaisen erilaisen talon kanssa

Tämä talo edustaa vapautta, luonnollisuutta, rauhaa ja hyvinvointia – turvallisuutta, jossa yksinkertaisuus kohtaa luonnollisen kauneuden.

Olemme omaksuneet japanilaista filosofiaa, jossa yhdistetään japanilainen minimalismi skandinaivseen käytännöllisyyteen. Näillä eväillä rakennamme koteja, jotka huokuvat rauhallisuutta ja hyvinvointia.

Orgaanisten materiaalien, lämpimien, maanläheisten sävyjen ja selkeiden tilojen ansiosta, tässä kodissa ei ole kyse pelkästään estetiikasta, vaan tuemme mielekästä ja tasapainoista elämäntapaa. Filosofia opettaa meille, että onnellisuus piilee yksinkertaisuudessa ja kauneuden löytämisessä asioissa, jotka todella ovat merkitseviä.

Kyseessä ei ole ajan ottaminen, vaan sen laskeminen. Olitpa sitten rentoutumassa kodikkaasti ja annat rauhan valua yllesi holvikattojen alla, niin tämä koti rohkaisee ottamaan ja nauttimaan elämän yksinkertaisuuksista.

Pystytämme täysin kalustetun ja käyttövalmiin kodin vain muutamassa tunnissa plug and play-menetelmällä. Menetelmä on tarkkaan suunniteltu kestävään pitkää elinkaarta. Rakennusmateriaalina on vahva teräsbetoni, joka kestää sukupolvelta toiselle, se on myös ratkaisultaan erittäin energiatehokas.

Tervetuloa tilaan, joka on toiveidesi mukainen ja joka vastaa elämäntapaasi sekä arvojasi.

Tervetuloa kotiin.

Rauno Oja
Toimitusjohtaja Revonia

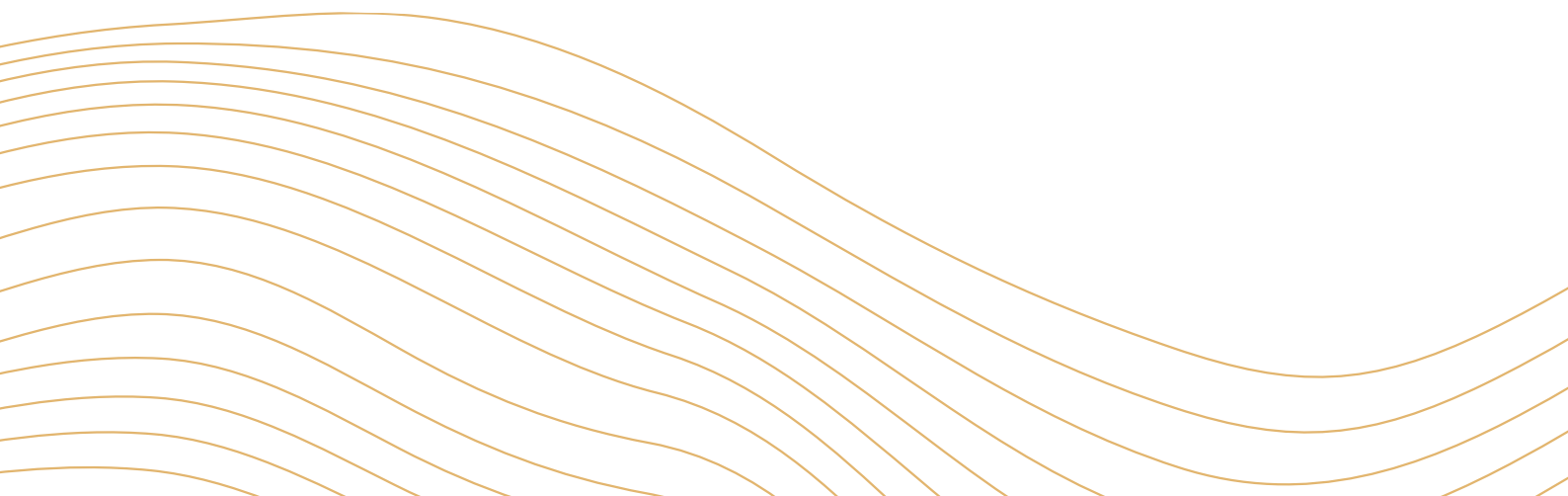

Ulkopintojen valinnat

Biomipaneelit

Valitse neljästä erilaisesta kattopaneelistä malli, joka sopii tyyliisi ja ympäristöön. Pidätpä sitten teräksen sulavasta teollisesta ilmeestä, kuparin ajattomasta patinasta, vihreästä ympäristöystävällisestä charmista tai luonnollisen mukaisesta puukatosta. Jokainen valinta tarjoaa kestävyyttä ja esteetiikkaa.

Kustomoi lisää vaaleilla tai tummilla kuusiokolmaisilla julkisivupaneeleilla, joilla saat yhdistettyä lisää kauniita yksityiskohtia sekä toimivuutta ja joka korostaa entisestään kotisi ainutlaatuisuutta. Näillä vaihtoehdoilla varmistat sen, että taloši ei vain erotu joukosta, vaan se myös täydentää ympäristöään sekä luo tasapainon luonnon ja muotoilun välillä.

Vaalea kuusiokoloinen julkisivu

Tumma kuusiokoloinen julkisivu



Kaikki talomme aloitetaan tekemällä ilman biomivaihtoehtoa, mutta paneelit saadaan mukaan valmistuksen myötä tai myöhemminkin. Katso täältä lisää - www.revonia.fi/prefab

Ulkopinnat – teknilliset speksit

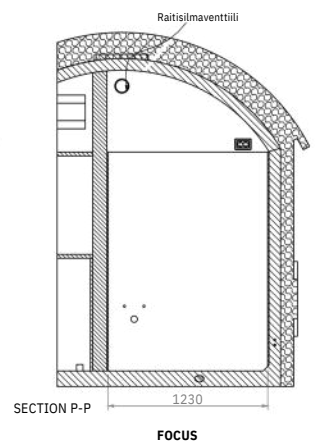
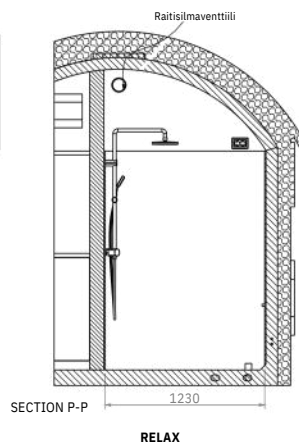
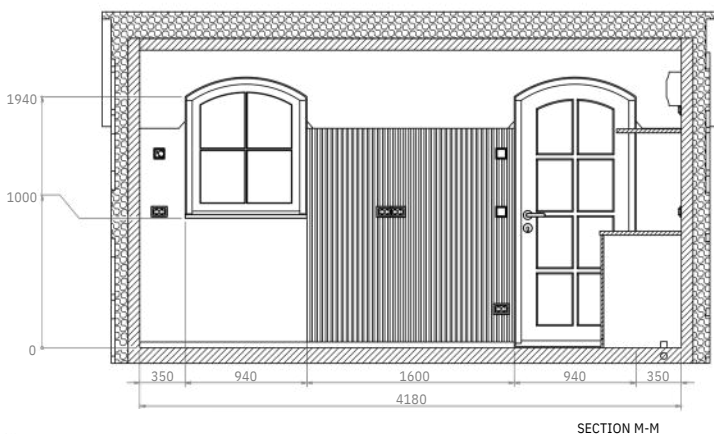
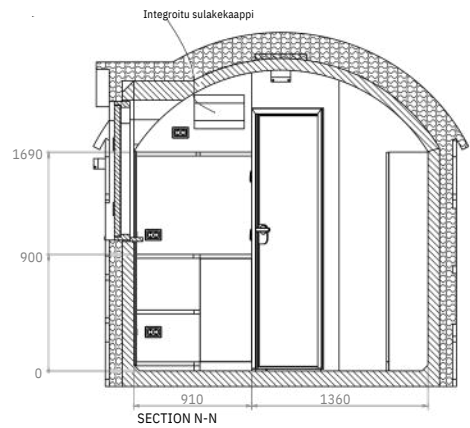
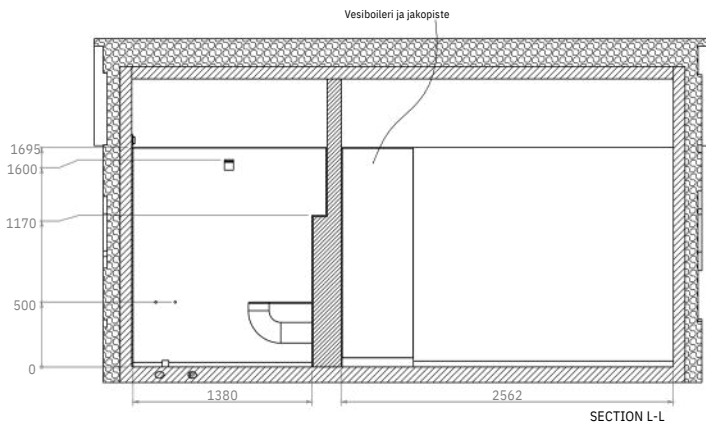
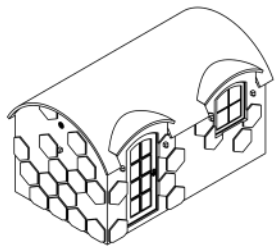
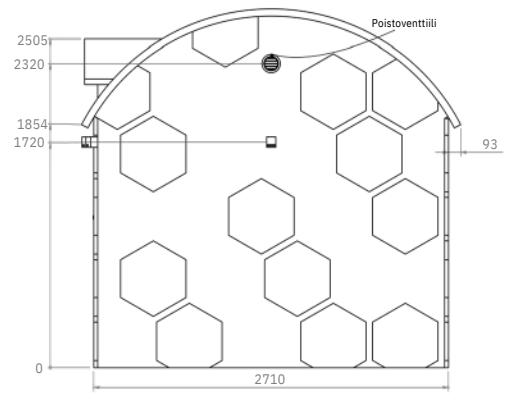
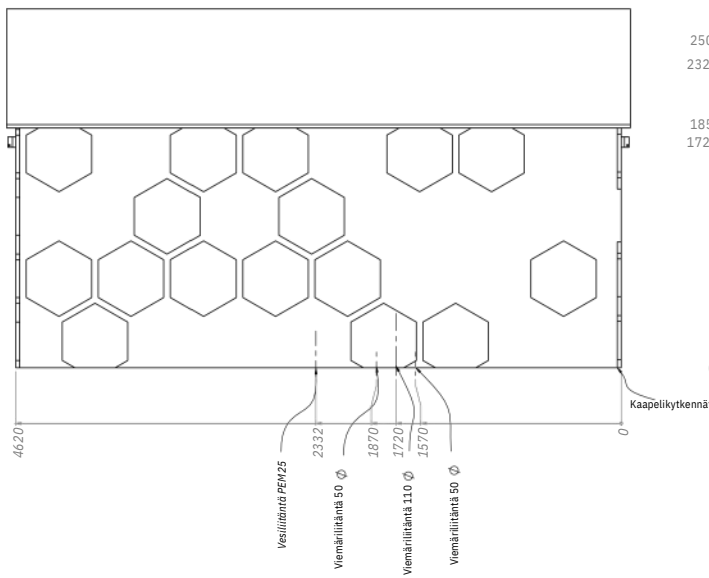
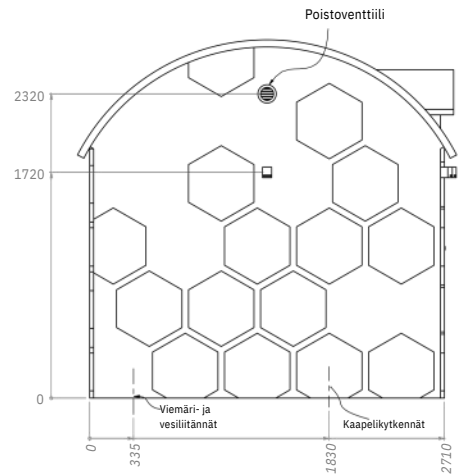

SECTION M-M

RELAX

FOCUS

Relax sisustus

Relax- sisustusvaihtoehto on suunniteltu pitäen mielessä mahdollisimman rento ja miellyttävä oleskelumukavuus majoituskäytössä. Viihtyisällä sängyllä ja muilla jokapäiviseen käyttöön tarkoitetuilla mukavuuksilla tämä talo on suunniteltu luomaan rauhallista asumisviihtyisyyttä, jossa voit rentoutua ja latautua rauhassa. Käytänpä sitä henkilökohtaisena lomakohteena tai vuokraat asuntoa, niin Relax-vaihtoehto yhdistää modernin mukavuuden minimistilistiseen muotoiluun, tarjoten kaiken, mitä tarvitset stressittömään ja rentoon oleskeluun. Ota vastaan yksinkertaisuus, mukavuus, vaivaton asuminen tilassa, joka tuntuu kodilta.



Relax sisustus

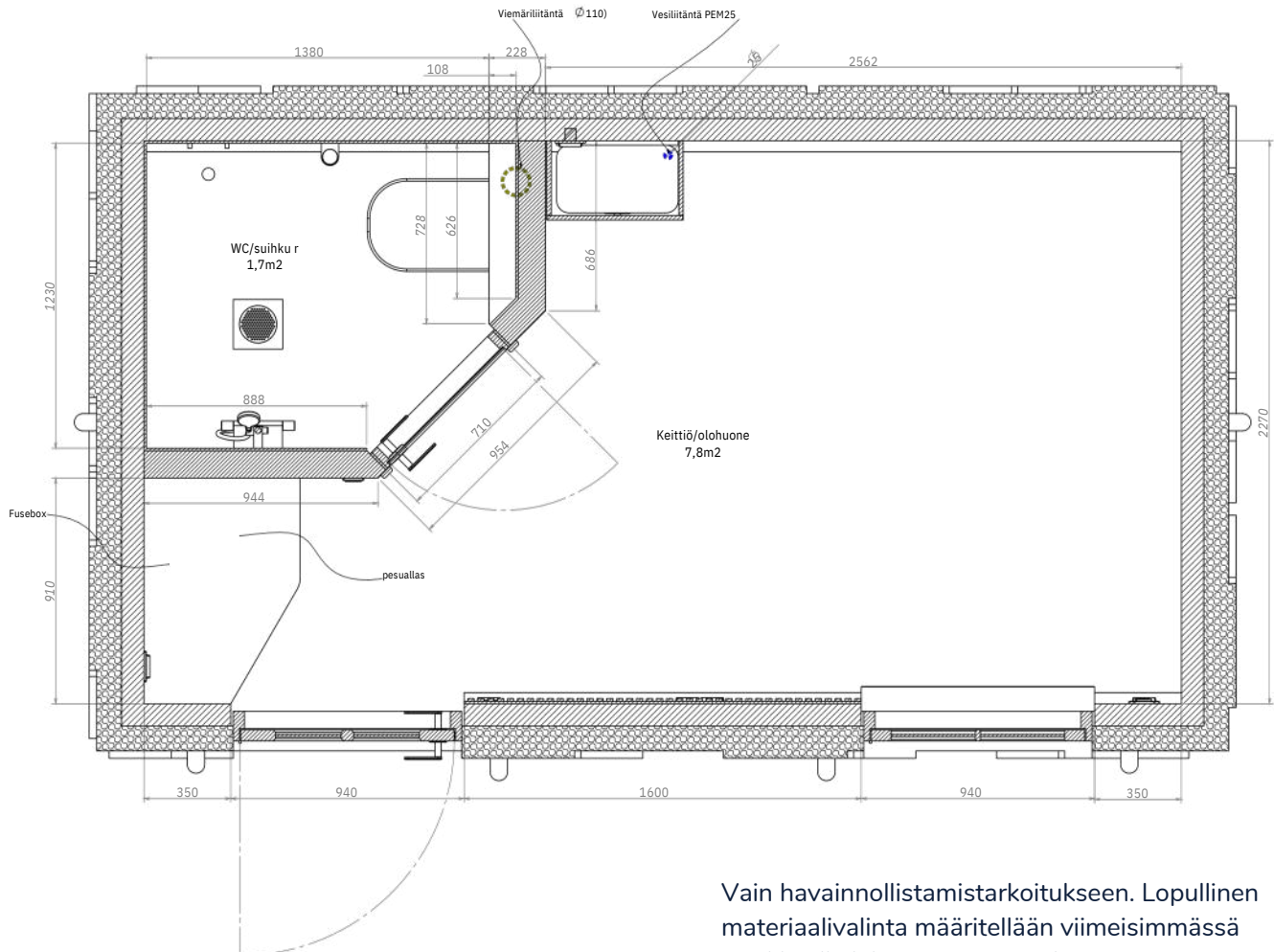

Vain havainnollistamistarkoitukseen. Lopullinen materiaalivalinta määritellään viimeisimmässä asiakkaalle lähetetyssä tarjouksessa.

Focus sisustus

Focus-sisustusvaihtoehto on suunniteltu tuottavuutta ja luovuutta silmällä pitäen. Ihanteellisena kotitoimistona tai luovana suunnittelutilana se tarjoaa täydellisen ympäristön kokouksiin, aivoriihiin ja työhön paneutumiseen. Minimaalinen ympäristö luo rauhoittavan ja keskittymiseen mahdollistavan ympäristön, jota tarvitset pysyäksesi inspiroituneena ja tehokkaana. Olitpa sitten isännöimässä asiakkaita, kehittämässä uusia ideoita ja visioita tai vain etsimässä rauhallista työpaikkaa, Focus-vaihtoehto varmistaa, että sinulla on kaikki mitä tarvitset menestymiseen. Luo, keskity ja menesty innovaatioille räätälöidyssä tilassa.



Focus sisustus

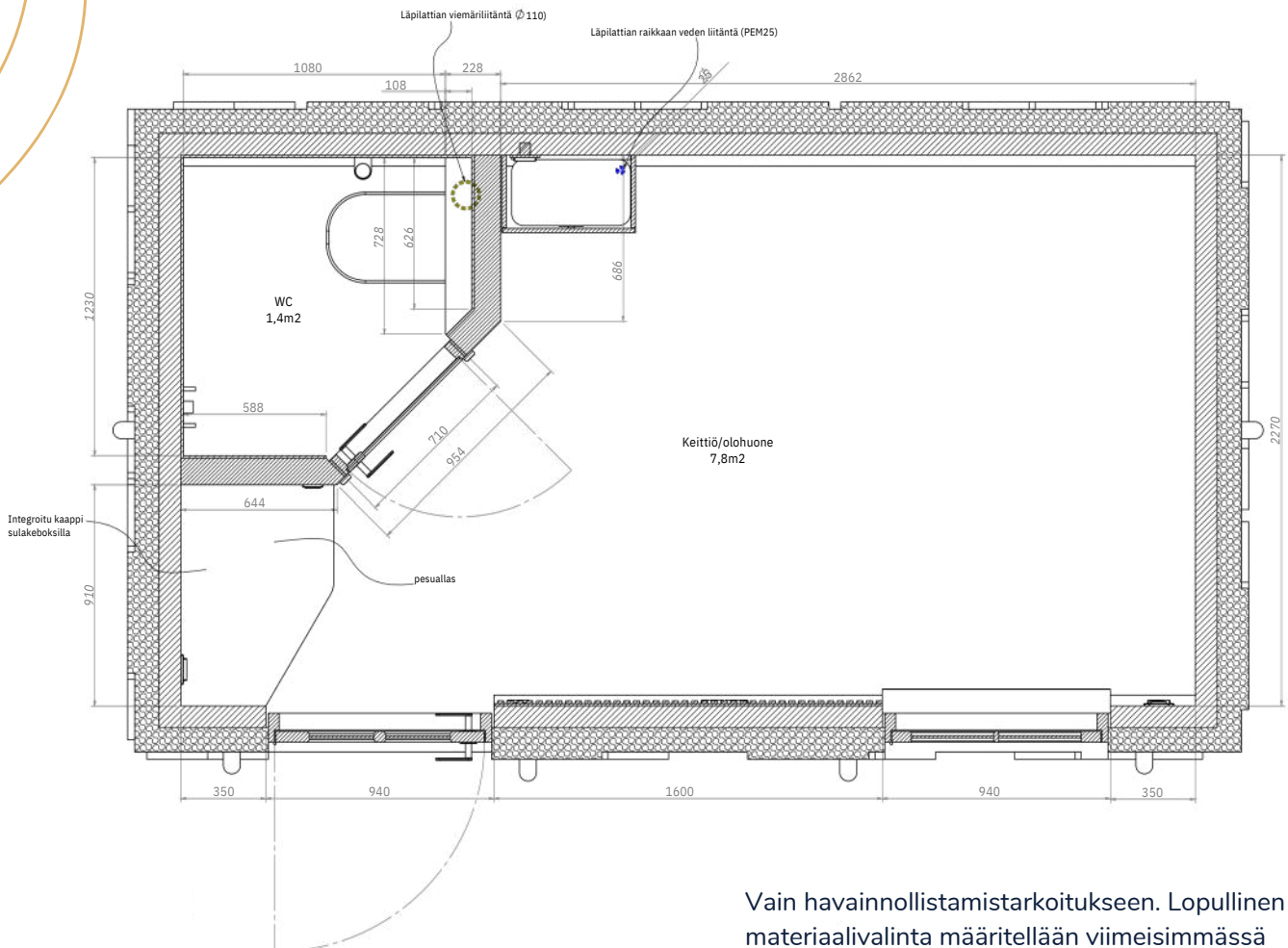

Vain havainnollistamistarkoitukseen. Lopullinen materiaalivalinta määritellään viimeisimmässä asiakkaalle lähetetyssä tarjouksessa.

Älykäs sisustusvalinta

Oleskelutila

Laadukkaista luonnonmateriaaleista valmistettu olohuone tarjoaa yhdistelmän sekä lämpimiä, orgaanisia puupintoja kuin moderneja pintoja, jotka tarjoavat sekoituksen mukavuutta ja eleganssia.



Lattiat



Seinät



Kaapit



Seinäpaneelit

Kylpyhuone

Kylpyhuone on suunniteltu yksinkertaiseksi ja toiminnalliseksi. Siinä on minimalistiset kalusteet, kestävät laattapinnat ja selkeä pohjaratkaisu kylpylämäisen kokemuksen luomiseksi.



Matta lasiovi



Seinät 60x60



Lattiat 10x10



Ilmanvaihto

Keittiö

Keittiössä on modernit kodinkoneet ja kestävät työtasot viimeisteltynä luonnollisesti tyyliisi ja arjen tarpeisiin sopiviksi. Mittatilaustyönä tehdyt kaapinovet sulkeutuvat pehmeästi.



Pehmeästi toimivat
saranat

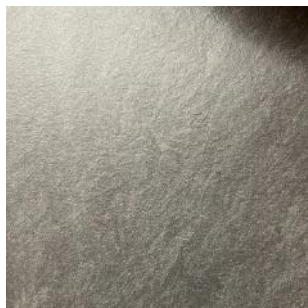

Työtasot



Keittolevy

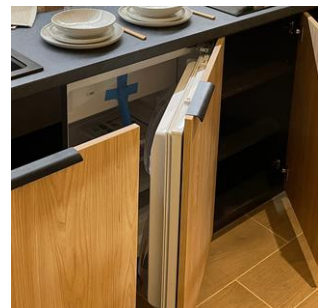

Jääkaappi

Älykäs sisustusvalinta

Sähköistys

Talo sisältää modernit sähköratkaisut mukavaan, energiatehokkaaseen ja turvalliseen arkeen. Talossa on vakiona sähköasiat, valot ja kytkimet.



Olohuone

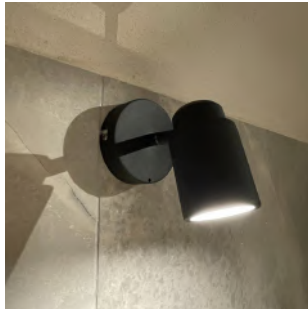

Kylpyhuone



Seinäpistorasiat



Termostaatit

Vesi

Laadukkaat vesikalusteet ja -elementit oleskelutilassa ja kylpyhuoneessa sisältyvät vakioina. Yhdistä vain tulo- ja lähtevä vesiputki verkkoon.



Keittiö



Kylpyhuone



WC



Suihkuhana

Lisävarusteet ja sisustus

Sisustustiimimme valitsi huolellisesti minimalistiseen tilaan sopivat varusteet luomaan viihtyisän sisustuksen ja tekemään arjesta luovempaa.

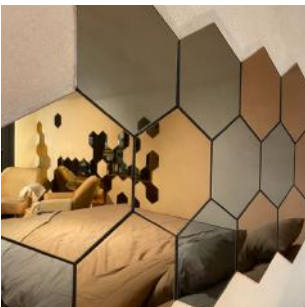

Sisustuspeili



Kylpyhuoneen peili

Hinnat

Talon hinta

Tarkemmat tiedot perushinnan sisällöstä löytyvät seuraavalta sivulta.



39 900 €

Kattotyöt

Perushintaan sisältyy metallikatto tai viherkattovalmius.

Kaikki muut vaihtoehdot ovat lisämaksullisia.

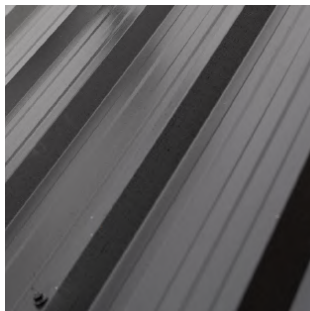

Sisältyy
hintaan



Sisältyy
hintaan



+1250 €

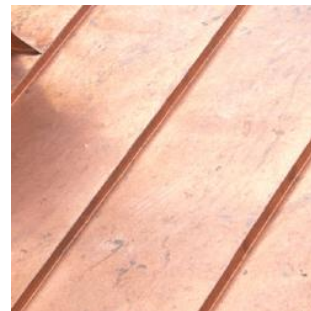

+1750 €

Hinnat eivät sisällä alv:ta

Hintaan sisältyy

Perushinta sisältää tärkeimmät kohdat, joita tarvitaan uuteen kotiin. Perushinta sisältää:

- ~ Täysin valmiit betonimoduulit tiiviste- ja kiinnitysjärjestelmillä modulien liittämistä varten rakennuspaikalla
- ~ Ulkopuolinen eriste 100 mm - 125 mm
- ~ Kolminkertaiset ovet ja ikkunat, jotka on sovitettu ulkopinnan väriin
- ~ Mittatilaustyönä valitsemasi katto (metalli, kupari, puu)
- ~ "Vihreä katto" -vaihtoehdon mukana tulee valmius biomin asennusta varten. Biomi - ei sisälly perushintaan
- ~ Tumma tai vaalea julkisivu kuusikulmaisilla elementeillä ja julkisivuvalaistuksella
- ~ Sisäseinät ja katot päällystetty värillisellä teksturoidulla rappauksella
- ~ Oleskeluhuoneissa puukuvioidut laattalattiat
- ~ Kylpyhuoneessa tummat laattalattiat ja seinät
- ~ Täysin viimeistelty kylpyhuone, jossa wc, suihku, vesihana sekä pesuallas, peili ja sävytetty lasiovi
- ~ Lämminvesivaraaja (60L)
- ~ Vesi- ja viemäriputkiston liitännävalmius tuotu ulkoseinään
- ~ Mittatilaustyönä tehty keittiö kodinkoneineen: pesuallas ja vesihana, liesi, jääkaappi, valonauha
- ~ Säädetty ilmanvaihto olohuoneessa ja pakkotuuletus kylpyhuoneessa
- ~ Sähköinen lattialämmitys kosketusherkillä termostaateilla, 2 aluetta
- ~ Mittatilaustyönä seinäkaappi sisäänkäynnin lähellä
- ~ Luonnon puupaneelit seinissä (jos merkitty)
- ~ Sisäänrakennettu toimistopöytä (jos merkitty)
- ~ Täysi sähkövalmius sähkötaululla, putkitettuna, johdotettuna, rasioilla, kytkimillä ja valoilla, 220V.

Mahdolliset lisät

Revonian talon käyttöikä on jopa 100 vuotta. Tämä tarkoittaa, että kaikki mahdolliset lisät kannattaa miettiä ja suunnitella mahdollisimman tarkkaan tulevaisuutta ajatellen. Mahdolliset lisät sisältävät:

- ~ Räätelöidyn keittiön ja työskentelyalueen muutokset
- ~ Biomilevyjen esivalmiuden ulkoseinissä
- ~ Räätelöityjen ulko- ja sisätilojen muutokset suunnitelman muuttuessa
- ~ Apua rakennusluvan hakemisessa tai sisustuksen valinnassa yhteistyökumppaniemme kautta.

Ei kuulu perushintaan

Tässä on muutama asia, jotka vaativat huomiota valitessasi seuraava taloasi. Nämä eivät kuulu hintaan:

- ~ Rahti ja modulien asennus rakennuspaikalla. Nämä voidaan laskea, kun tiedämme rakennuspaikan tarkan osoitteen ja sijainnin. Nosturin hankkiminen tontille
- ~ Arvonlisävero ja muut verot ja viranomaismaksut
- ~ Irtokalusteet – tuolit, matot, keittiövälineet, TV, yöpöytä, koristeet jne.
- ~ Vesi-, viemäri- ja sähköliitännämaksut
- ~ Tontin valmistelutyöt. Perustan teko voi vaihdella maaperästä riippuen. Revonian talot tarvitsevat alleen kompaktin hyvin tärytetyn ja tasaisen sorapohjapatjan, jonka päälle pitää laittaa 100 mm eristelevyt. Perustuksen tekemiseen kannattaa kustannussyistä käyttää paikallista kaivinkone- tai maansiirtourakoitsijaa. Terassi- ja muut vastaavat rakenteet eivät kuulu peruspaketin hintaan.

Yksinkertaiset vaiheet talon avaimiin

Tiivistetysti

Olemme tehneet töitä kovasti löytääksemme optimaalisimman talomallin, ulko- ja sisämateriaalit sekä tilavaihtoehdot, jotka sopivat useimmille asiakkaillemme. Vieraile sivuillamme, löytääksesi sinulle parhaiten sopiva malli. Sen jälkeen ota meihin yhteyttä ja sovitaan tehdasvierailu Revonialla, jossa käymme vielä läpi yksityiskohdat. Näin saamme asiat alkuun.



Rakennuspaikan valmistelu yksinkertaisesti

Talon valmistuminen tehtaalla kestää 8-10 viikkoa riippuen talon varustuksesta ja työjonosta. Valmistusaikana voit viimeistellä lupa-asioita, tehdä perustuksen ja kulkureitin valmiiksi, tilata nosturin sekä tuoda sähkö-, vesi- ja viemäri liittymät perustuksen viereen.



Valmiina toimitettavaksi?

Kun annat meille toimitusluvan, lastaamme tehtaalla talon lavettiautoon ja matka tehtaalta tontillesi alkaa.



Vain muutama tunti aikaa jäljellä

Kun olemme saapuneet tontillesi, vie talon asennus aikaa vain noin 5 tuntia, viimeistelemme viimeiset kohdat ja varmistamme, että kaikki on kunnossa. Tämän jälkeen ojennamme sinulle avaimet käteen ja voit heti aloittaa talosi loppusisustamisen. Tervetuloa kotiin!



Erilainen talo

Toimitamme sinulle tarvittavat asiakirjat ja käyttöohjeen. Annamme betonirakenteille 25 vuoden takuun, kun rakennusta on käytetty ohjeiden mukaan ja 2 vuoden takuun sisustukselle ja ulkopintamateriaaleille.



Olemme saavuttaneet suuren luottamuksen sekä kotimaassamme, että ulkomailla

Yli vuosikymmenen ajan olemme omistautuneet valmistamaan koteja, taloja ja kellarirakennuksia, joista olemme ylpeitä. Olemme toimittaneet yli 1500 rakennusta Suomeen, Baltiaan, Ruotsiin, Norjaan, Saksaan, Itävaltaan ja Ranskaan.

Vuosien aikana kokemuksensa kerännyt ammattitaitoinen ja luotettava tiimimme varmistaa, että prosessin jokainen vaihe valmistuksesta asennukseen täyttää korkeimmatkin laatu- ja luotettavuusstandardit.



Our management system has been certified according to ISO 9001:2015



Investing in your future



European Union European Regional Development Fund



REPUBLIC OF ESTONIA
MINISTRY OF ECONOMIC AFFAIRS
AND COMMUNICATIONS



ESV-EN 13369:2018
EN 14991:2007
EN 13225:2013
EN 14992:2007 +A1:2012



Ota yhteyttä!



Rauno Hoikkala

rauno.hoikkala@revonia.fi

+358 44 0100 717

www.revonia.fi